

Item Number	Item Description	Quantity
1	MMT (Mini Motorised Tool)	1

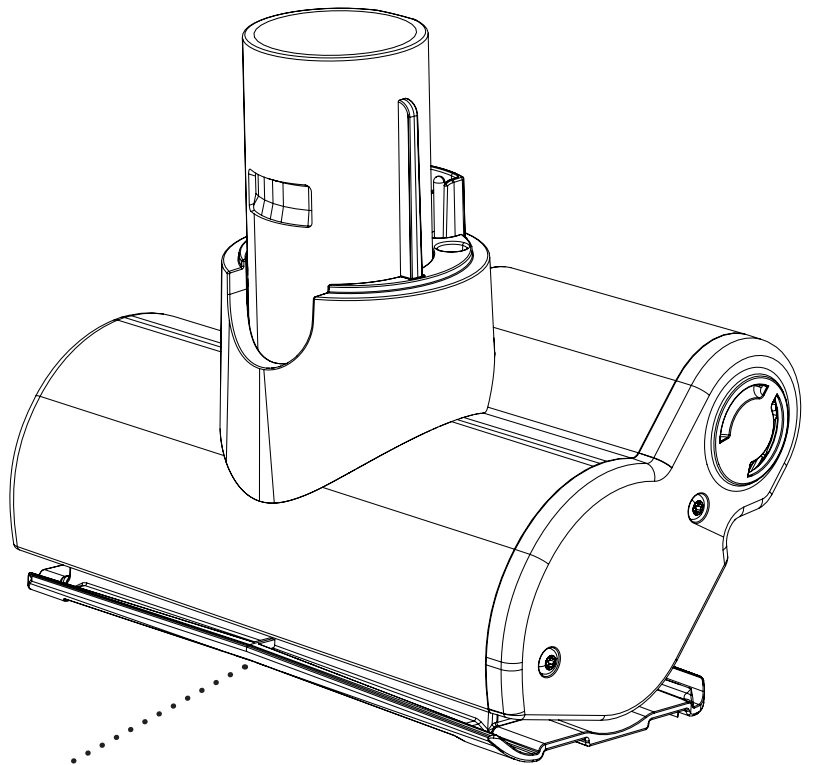

OUT OF THE BOX
Instructions

Variant	Part Number	Revision
Pet (Black)	915527	A01

UK



Any maintenance operation is to be carried out in a safe environment • All electrical work is to be carried out by a competent person
Move tank assembly • Retain all nuts, screws and washers for refitting (If applicable)



DL



Sämtliche Wartungsarbeiten sind in einer sicheren Umgebung durchzuführen • Alle Elektroarbeiten sind durch eine entsprechend befähigte Person durchzuführen
Bewegen Sie die Tankbaugruppe • Bewahren Sie alle Muttern, Schrauben und Unterscheiben zum Wiedereinbau sicher auf (falls zutreffend)



ES



Toda operación de mantenimiento debe realizarse en un entorno seguro • Todo trabajo eléctrico debe ser realizado por una persona competente
Mover el conjunto de depósito • Guardar todas las tuercas, tornillos y arandelas para volver a colocarlos (si corresponde)



FL



Kaikki huoltotoimenpiteet on suoritettava turvallisessa ympäristössä • Ammattitaitoisen henkilön on tehtävä kaikki sähkötyöt
Siirrä säiliöyksikkö • Säilytä kaikki mutterit, ruuvit ja prikat asennusta varten (jos käyttökelpoisia)



FR



Toute opération d'entretien doit être effectuée dans un environnement sécurisé • Tous travaux électriques doivent être assurés par du personnel qualifié uniquement
Déplacez l'ensemble réservoir • Conservez tous les écrous, vis et rondelles en vue d'un (éventuel) remplacement



IT



Tutti gli interventi di manutenzione devono essere effettuati in un ambiente sicuro • Tutti gli interventi elettrici devono essere effettuati da personale competente
Spostamento del gruppo serbatoio • Conservare tutti i dadi, le viti e le rondelle per il rimontaggio (se applicabile)



NL



Alle onderhoudswerkzaamheden moeten worden uitgevoerd in een veilige omgeving • Alle elektrische werkzaamheden moeten worden uitgevoerd door een bevoegd persoon
Verplaats de hoofdtank • Bewaar alle moeren, schroeven en sluitringen voor hermontage (indien van toepassing)



PL



Wszystkie czynności konserwacyjne należy wykonywać w bezpiecznym środowisku • Wszelkie prace elektryczne powinna wykonywać osoba kompetentna
Przesunąć zespół zbiornika • Zachować wszystkie nakrętki, śruby i podkładki do ponownego montażu (jeżeli dotyczy)



PT



Qualquer operação de manutenção deve realizar-se num ambiente seguro • Todo o trabalho eléctrico deve ser realizado por um técnico qualificado
Mover o depósito principal • Guardar todas as porcas, parafusos e anilhas para reinstalar (se aplicável)



SV



Alla former av underhåll ska utföras i en säker miljö • Allt elektriskt arbete ska utföras av en behörig person
Flytta tankenheten • Behåll alla muttrar, skruvar och brickor för reparation (om det är tillämpligt)



DK



Enhver form for vedligeholdelsesarbejde skal udføres i et sikkert miljø • Alt elektrisk arbejde skal udføres af en kompetent person
Flyt tankenheden • Gem alle møtrikker, skruer og skiver til genmontering (hvis relevant)

